

Elastomerkupplungen I Reihe ESM-A

- /// mit beidseitiger Konus-Spannringnabe /// steckbar /// spielfrei
- /// rotationssymmetrischem Anbau /// hohe Betriebsdrehzahl

Technische Daten:

ESM-A Größe	Nennmoment [Nm]	Härte [Shorehärte]	Trägheitsmoment [10^{-3}kgm^2]	Torsionssteife (stat. bei $0,5 \times T_N$) [Nm/arcmin]	max. Wellenversatz (mm)		radiale Federsteife [N/mm]	Masse ca. [kg]	Anziehmoment der Schraube [Nm]	max. Drehzahl [min^{-1}]
					axial \pm	lateral				
10	10	98Sh-A	0,015	0,04	0,5	0,1	600	0,11	1,8	30.000
17	17	98Sh-A	0,05	0,24	0,5	0,1	2100	0,28	4	24.000
25	25	72Sh-D	0,06	0,35	0,5	0,07	2900	0,28	4	24.000
43	43	98Sh-A	0,19	0,40	0,5	0,1	2500	0,4	8	19.000
50	50	72Sh-D	0,19	0,58	0,5	0,07	3600	0,4	8	19.000
60	60	98Sh-A	0,28	0,60	0,5	0,1	2600	0,6	8	17.500
90	90	72Sh-D	0,28	0,90	0,5	0,07	3700	0,6	8	17.500
150	150	98Sh-A	0,65	1,05	1	0,1	3300	0,9	8	15.000
200	200	72Sh-D	0,65	1,52	1	0,07	4600	0,9	8	15.000
320	320	98Sh-A	2,0	2,0	1	0,12	4500	1,9	35	12000
400	400	72Sh-D	2,0	2,85	1	0,1	6500	1,9	35	12.000
500	500	98Sh-A	5,6	5,8	1	0,15	5900	4,5	67	9.500
700	700	98Sh-A	13,0	8,0	1	0,15	7000	7,0	115	8.000
1000	1000	72Sh-D	13,0	12,0	1	0,10	9600	7,0	115	8.000

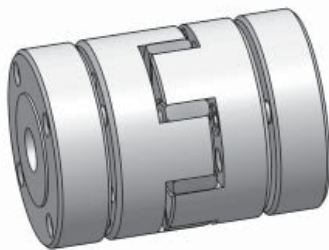

Werkstoffausführung: Elastomernstern: Polyurethan
 Konusnabe: hochfestes Aluminium
 Spannring: Vergütungsstahl brüniert
 Schrauben: DIN 912 – vernickelt

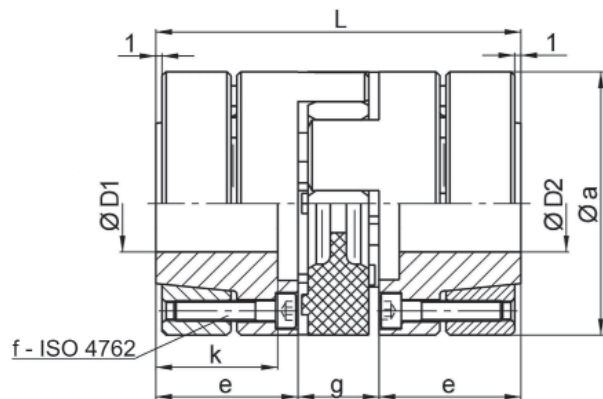

Abmessungen [mm]: Längenmaße nach DIN ISO 2768 cH

ESM-A	Ø a	c	e	f	g	k	L	Ø D 1/2 min.	Ø D 1/2 max.	Ø D 1/2 vorgebohrt
10	32	17	18,5	4x M 3	13	15,5	50	6	14	5
17	40	22	25	6x M 4	16	21	66	9	19	9
25	40	22	25	6x M 4	16	21	66	10	19	9
43	50	29	30	4x M 5	18	25	78	12	24	10
50	50	29	30	4x M 5	18	25	78	15	24	10
60	55	30	30	4x M 5	18	25	78	13	26	12
90	55	30	30	4x M 5	18	25	78	16	26	12
150	65	40	35	8x M 5	20	30	90	17	36	12
200	65	40	35	8x M 5	20	30	90	19	36	12
320	80	46	45	4x M 8	24	40	114	20	40	18
400	80	46	45	4x M 8	24	40	114	25	40	18
500	100	58	55	4x M 10	28	49	138	22	48	20
700	120	72	61	4x M 12	33	54	155	25	60	24
1000	120	72	61	4x M 12	33	54	155	25	60	24

Bestellbeispiel: ESM-A 150 - D1 = 17^{G7} D2 = 22^{H6}