

Metallbalgkupplungen I Reihe KHS

// „high-speed“-Version // Drehzahlen bis 30.000 min⁻¹ // hohe Wuchtgüte
 // rotationssymmetrischer Aufbau // niedriges Massenträgheitsmoment // rostfreie Ausführung

Technische Daten:

KHS Größe	Nenn- moment [Nm]	Trägheits- moment [10 ⁻⁹ kgm ²]	Torsions- steife [Nm/arcmin]	max. Wellenversatz (mm)		axiale Federsteife [N/mm]	laterale Federsteife [N/mm]	Masse ca. [kg]	Anziehmoment der Schraube [Nm]
				axial ±	lateral				
15	15	0,03	2	0,5	0,1	20	90	0,15	3
40	40	0,13	9	0,5	0,1	70	480	0,30	4
100	100	0,37	20	0,6	0,1	120	1200	0,55	8
200	200	0,86	28	0,7	0,1	100	1000	0,83	12
400	400	2,5	70	0,7	0,1	135	1500	1,6	30
600	600	5,3	100	0,7	0,1	145	3000	2,5	45

Maximal zulässiger Temperaturbereich: -40°C bis +300°C

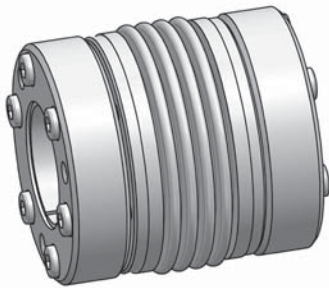

Werkstoffausführung: Balg: Edelstahl
 Konusring: hochfestes Aluminium
 Konusnabe: hochfestes Aluminium
 Schrauben: DIN 912, vernickelt

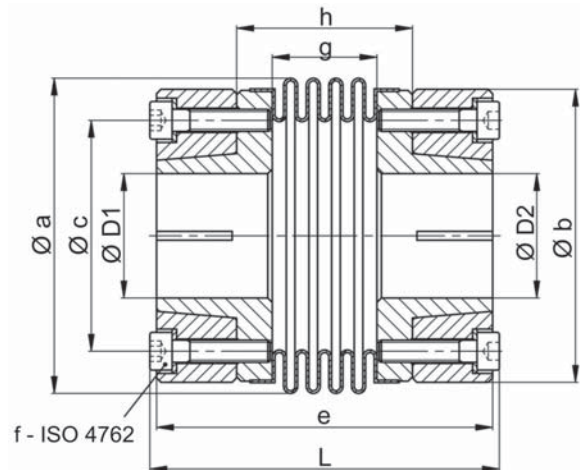

Abmessungen [mm]: Längenmaße nach DIN ISO 2768 cH

KHS	Ø a	Ø b	Ø c	e	6 x f	g	h	L	Ø D 1/2		vorgebohrt
									min.	max.	
15	39,5	38	27	61	M 4	18	32	67	6	15	5
40	56	53	40	67	M 4	21	35	71	14	22	8
100	71	66	52	77,5	M 5	23	39	80,5	17	32	12
200	82	78	62	89	M 6	28	46	94	22	40	15
400	101	98	78	106	M 8	33	55	112	26	50	18
600	122	113	91	124	M 10	36	62	129	30	60	22

Hinweis: Als kraftschlüssige Welle-Nabe-Verbindung findet eine speziell konzipierte Konusspannringnabe Verwendung. Bei den vorgegebenen Anziehdrehmomenten wird der Konusring kontrolliert gegen die Konusnabe auf „Block-Anschlag“ gezogen. Das anfängliche Spaltmaß reduziert sich auf Null. Somit ist ein Verkanten bzw. eine Überlastung des Konusrings ausgeschlossen.

Bestellbeispiel: KHS 450 - D1 = 28^{H7} D2 = 40^{G6}