

# Metallbalgkupplungen I Reihe KG-HS-VA-Ex

- Edelstahl Metallbalgkupplung, High-Speed Version für höchste Drehzahlen
- Rotationssymmetrische Klemmnabe für optimale Wuchtgüte



**Technische Daten:**

KG-HS-VA-Ex Größe	Nennmoment [Nm]	Trägheitsmoment [ $10^{-3} \text{kgm}^2$ ]	Torsionssteife [Nm/arcmin]			max. Wellenversatz [mm]						axiale Federsteife [N/mm]			laterale Federsteife [N/mm]			Drehzahl $n_{\text{max}}$ [1/min]
			2W	4W	6W	axial $\pm$			lateral			2W	4W	6W	2W	4W	6W	
			2W	4W	6W	2W	4W	6W	2W	4W	6W	2W	4W	6W	2W	4W	6W	
5	2,5	0,006	1,3	0,9	0,6	0,14	0,21	0,35	0,04	0,07	0,14	135	75	45	2500	400	140	80.000
10	5	0,035	3,3	2,1	1,3	0,21	0,28	0,35	0,07	0,11	0,18	150	85	60	2300	400	130	57.000

maximal zulässiger Temperaturbereich: -20°C bis 100°C  
 Werkstoffausführung: Nabe: 1.4301, Balg: 1.4571, Schraube: A4-80

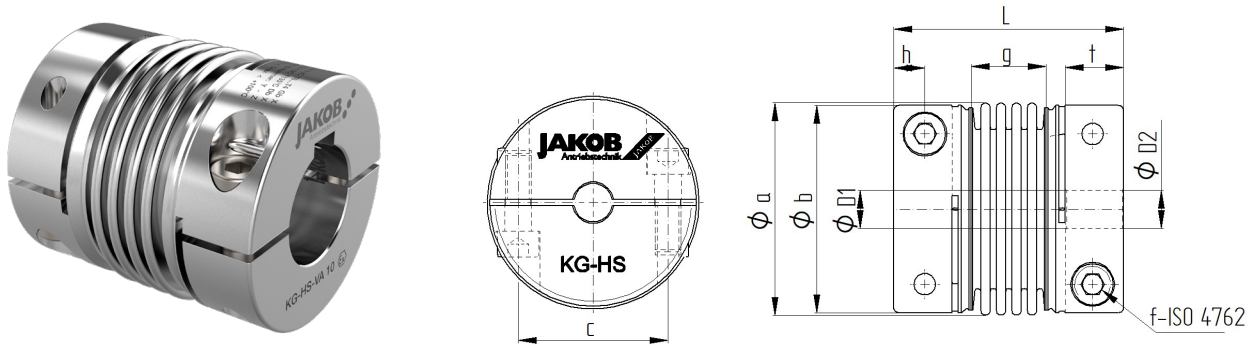

**Hinweis:**

Verbindung von Balg und Naben durch Micro-Plasma-Schweißverfahren.  
 Drei Ausführungsvarianten: Typ KPH mit 4-welligem Balg / Typ KMH mit 6-welligem Balg / Typ KRH mit 2x 1-welligem Balg.  
 Die Kupplungen werden standardmäßig mit Fertigbohrungen H7 ausgeliefert.  
 Für die Ausführung der Wellenpassung wird g6 angeraten.

**Abmessungen [mm]: Längenmaße nach DIN ISO 2768 cH**

KG-HS-Va-Ex Größe	Ø a [mm]	Ø b [mm]	c [mm]	f-TA A4-80	g [mm]			h [mm]	L [mm]			t [mm]	Masse ca. [kg]	Ø D1/2 (H7) [mm] min	Ø D1/2 (H7) [mm] max
					2W	4W	6W		2W	4W	6W				
					2W	4W	6W		2W	4W	6W				
5	24	25,5	16	M3 - 2	6	11	14	5	10	33	38	41	0,07	7,8	12
10	34	37	22	M5 - 8	11	16	23	6,5	13	48	53	60	0,21	10,4	16

Bemerkung: Wir empfehlen ab einer Betriebsdrehzahl von etwa 0,3 x n<sub>max</sub> ein zusätzliches Auswuchten. Hierdurch kann eine Wuchtgüte von G 2,5 erreicht werden.

Øb: Störkante - Schraubenkopf

- weitere Baugrößen auf Anfrage möglich

**Bestellbeispiel: KG-HS-VA-Ex 5 / 4W - D1 = 8<sup>H7</sup> D2 = 10<sup>H7</sup>**  
**KG-HS-VA-Ex 10 / 6W - D1 = 12<sup>H7</sup> D2 = 14<sup>H7</sup>**