

Metallbalgkupplungen I Reihe KM - Ex

- 6-welliger Balg • montagefreundliche EASY-Klemmnabe • kostengünstige Standardbaureihe



Technische Daten:

KM - Ex Größe	Nennmoment [Nm]	Trägheitsmoment [10^{-3}kgm^2]	Torsionssteife [Nm/arcmin]	Max. Wellenversatz [mm]		Axiale Federsteife [N/mm]	Laterale Federsteife [N/mm]	Anzugs-(Löse-)moment Schraube TA [Nm]	Drehzahl n_{max} [1/min]
				axial±	lateral				
20	10	0,14	5,2	0,55	0,175	51	190	14 (8)	20000
35	17,5	0,14	5,8	0,55	0,175	51	190	14 (8)	20000
60	30	0,29	8,7	0,6	0,2	49	260	30 (15)	17000
80	40	0,79	14	0,7	0,2	45	280	50 (20)	14000
170	85	0,83	17	0,7	0,2	80	470	50 (20)	14000
270	135	2,2	32	0,7	0,2	70	450	90 (25)	11000
400	200	2,4	47	0,7	0,2	100	640	90 (25)	11000
600	300	5,3	67	0,7	0,2	100	980	140 (25)	9000
900	450	9	105	0,7	0,2	145	1000	180 (25)	8500
1300	650	14	170	0,7	0,2	130	920	240 (30)	7000

maximal zulässiger Temperaturbereich: -20°C bis +100°C

Werkstoffausführung: Balg: 1.4571 | Naben: 3.1325 | Schrauben: 1.7220 mit Zinklamellenbeschichtung | Draht: CW508L

Hinweis:

Die Kupplungen werden standardmäßig mit Fertigbohrungen H7 ausgeliefert.

Für die Ausführung der Wellenpassung wird g6 angeraten.

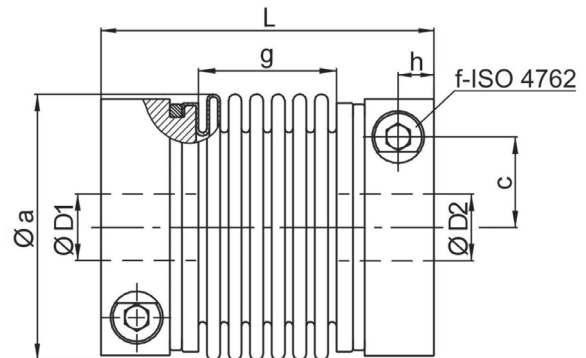

Abmessungen [mm]: Längenmaße nach DIN ISO 2768 cH

KM - Ex	Øa [mm]	c [mm]	f FK 12.9	g [mm]	h [mm]	L [mm]	Masse ca. [kg]	ØD1/2 min	ØD1/2 max
20	56	19	M6	30	8	70	0,3	10,5	32
35	56	19	M6	30	8	70	0,3	13	32
60	66	22	M8	33	9	77	0,5	17	35
80	82	28,5	M10	38	11,5	90	0,8	21	43
170	82	28,5	M10	40	11,5	92	0,8	23,5	43
270	101	35	M12	42	13	100	1,4	32,5	55
400	101	35	M12	48	13	106	1,5	36,5	55
600	122	42	M14	52	16	120	2,4	42	68
900	133	47	M14	53	18,5	143	3,5	52	75
1300	157	54	M16	55	20	145	4,2	62,5	85

Bestellbeispiel: KM - Ex 170 - D1 = 30 ^{H7} D2 = 35 ^{H7}