

Metallbalgkupplungen I Reihe KPH / KMH / KRH - Ex

- montagefreundliche Klemmnaben in Halbschalenausführung
- spielfrei, verdrehsteif, flexibel • verschleiß- und wartungsfrei • variable Baulängen



Technische Daten:

KPH/ KMH/KRH - Ex Größe Reihe	Nennreh- moment [Nm]	Trägheits- moment [10 ⁻³ kgm ²]	Torsions- steife			Max. Wellen- versatz			Axiale Federsteife			Laterale Federsteife			Dreh- zahl n _{max} [1/min]
			[Nm/arcmin]			[mm]			[N/mm]			[N/mm]			
			KPH	KMH	KRH	KPH	KMH	KRH	KPH	KMH	KRH	KPH	KMH	KRH	
10	5	0,02	1,7	1,1	-	0,11	0,18	-	70	45	-	224	60	-	28000
40	20	0,2	9	5,8	10	0,14	0,18	0,14	70	51	170	450	190	170	17000
80	40	0,5	14	8,7	12	0,14	0,21	0,21	70	49	95	650	260	80	13000
200	100	1,2	25	17	30	0,14	0,21	0,21	98	80	120	1000	470	120	11000
400	200	3	74	47	80	0,14	0,21	0,21	135	100	260	1500	640	260	9500
900	450	8	156	105	-	0,14	0,21	-	210	145	-	3050	1000	-	7000

maximal zulässiger Temperaturbereich: -20°C bis +100°C

Werkstoffausführung: Nabe: 3.1325, Balg: 1.4571, Draht: CW508L, Schraube: 1.7220 mit Zinklamellenbeschichtung

Drei Ausführungsvarianten: Typ KPH-EX mit 4-welligem Balg / Typ KMH-EX mit 6-welligem Balg / Typ KRH-EX mit 2x 1-welligem Balg.

Hinweis:

Die Kupplungen werden standardmäßig mit Fertigbohrungen H7 ausgeliefert.
Für die Ausführung der Wellenpassung wird g6 angeraten.

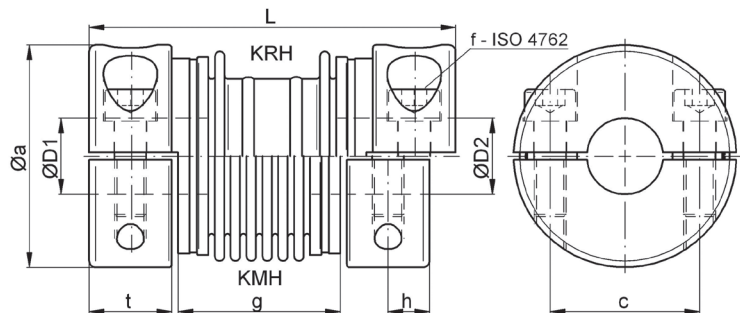

Abmessungen [mm]: Längenmaße nach DIN ISO 2768 cH

KPH/ KMH/KRH - Ex Größe	Øa* [mm]	c [mm]	f-TA [Nm]	g** [mm]			h [mm]	L [mm]			Masse ca. [kg]	ØD1/2 min. (H7) [mm]	ØD1/2 max. (H7) [mm]			
				FK 12.9				KPH KMH KRH						KPH KMH KRH		
				M5-8	M8-30	M10-50		M12-90	M14-140	M14-140						
10	35	21	M5-8	33	43	-	9	73	83	-	0,1	7,8	15			
40	58	36	M8-30	39	48	51	13	95	104	107	0,5	11,8	25			
80	75	47	M10-50	41	51	59	13	97	107	115	0,8	16,3	35			
200	89	56	M12-90	45,5	57,5	73	14	106	118	134	1,2	24,8	42			
400	109	72	M14-140	52,5	67,5	84	15	117	132	149	2	31,2	55			
900	132	94	M14-140	62	78	-	16	132	148	-	3,3	41,6	75			

*Bei Außendurchmesser Øa ist die Störkontur des Schraubenkopfes zu berücksichtigen.

**Der Abstand der An- und Abtriebswelle muss größer als das Maß g sein!

Bestellbeispiel: KPH - Ex 80 - D1 = 24^{H7} D2 = 30^{H7}
 KMH - Ex 400 - D1 = 38^{H7} D2 = 48^{H7}