

## Metallbalgkupplungen I Reihe KGH-VA

- montagefreundliche Klemmnaben in Halbschalenausführung
- Edelstahlausführung bis 350°C
- verschleiß- und wartungsfrei
- variable Baulängen - drei Standardtypen mit 2W/4W/6W-Metallbalg



### technische Daten:

KGH -VA Größe	Nenn- moment [Nm]	Trägheits- moment [10 <sup>-3</sup> kgm <sup>2</sup> ]	Torsions- steife [Nm/arcmin]			max. Wellen- versatz [mm]						axiale Federsteife [N/mm]			laterale Federsteife [N/mm]			nmax [µm]
			2W	4W	6W	axial±	lateral			2W	4W	6W	2W	4W	6W			
10	10	0,03	3,3	2,1	1,3	0,2	0,3	0,5	0,1	0,15	0,25	150	85	60	2300	400	130	28000
50	50	0,3	16	9	6	0,3	0,6	0,8	0,1	0,2	0,3	130	70	50	2500	450	190	17000
120	120	1,2	32	20	13	0,3	0,6	1	0,1	0,2	0,3	210	110	80	7000	1200	400	13000
200	200	2,2	50	28	17	0,4	0,7	1	0,1	0,2	0,3	170	95	70	5000	1000	470	11000
350	350	4,9	93	52	47	0,4	0,8	1	0,1	0,2	0,3	170	90	95	7000	1300	500	9500
600	600	12	190	106	68	0,4	0,8	1	0,1	0,2	0,3	260	140	100	15000	2800	980	8000
1200	1200	39	400	225	210	0,4	0,7	1	0,1	0,2	0,3	310	160	200	13000	2100	1400	6000

maximal zulässiger Temperaturbereich: -40°C bis 350°C

**Werkstoffausführung:**  
Balg: Edelstahl 1.4571 / A4  
Naben: 1.4301 / A2  
Schrauben: ISO 4762  
Edelstahl/A4-80

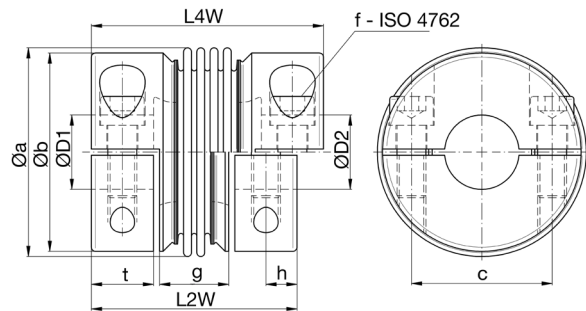

**Hinweis:** Verbindung von Balg und Naben durch Micro-Plasma-Schweißverfahren

**Abmessungen [mm]:** Längenmaße nach DIN ISO 2768 cH

KGH -VA	Øa	Øb	c	f	g			h	L			t	Masse ca. [kg]	ØD1/2	
					2W	4W	6W		2W	4W	6W			min	max
10	34	33	21	M5 - 5Nm	18	23	30	6,5	48	53	60	13	0,2	7	15
50	56	55	38	M8 - 24Nm	22	32	42	9	60	70	80	17	0,7	12	28
120	71	71	50	M10 - 45Nm	32	42	53	12	82	92	103	23	1,7	19	38
200	82	82	56	M12 - 80Nm	35	45	57	13	91	101	113	25,5	2,5	22	42
350	101	96	68	M14 - 110Nm	35	46	65	15	101	112	131	30	3,9	30	50
600	122	116	80	M16 - 180Nm	37,5	53,6	68	18	115,5	131,5	146	36	6,7	32	60
1200	157	152	110	M20 - 350Nm	43	59,5	76	20,5	129	145,5	162	40	12,6	48	85

### Montagehinweise:

Die Halbschalenausführung ermöglicht eine einfache, radiale Bedienung sowie eine spielfreie, kraftschlüssige Klemmverbindung. Speziell bei feststehenden Wellenzapfen ist dies ein erheblicher Vorteil. Fluchtungsfehler zwischen An- und Abtriebswelle können somit einfach kontrolliert und korrigiert werden. Zur Montageerleichterung können die festen Nabenhälften auf die Wellenzapfen aufgelegt und die losen Halbschalenstücke verschraubt werden. Im Servicefall entfällt die umständliche Demontage der Antriebs- bzw. Abtriebsaggregate.

**Zu beachten ist:** der Abstand zwischen Antriebs- und Abtriebswelle muss größer sein als das Kupplungsmaß "g"!

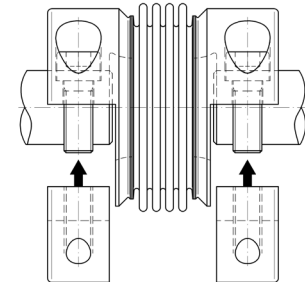

**Bestellbeispiel:** KGH - VA 200 / 4W - D1 = 32<sup>G7</sup> D2 = 35<sup>G7</sup> - Edelstahlschrauben